

## <仮ドロー> 第49回門司区テニス選手権大会／第119回門司区新人テニス大会

門司区テニス選手権大会	第1日(6月3日(土))	第2日(6月4日(日))
男子シングルス	門司庭球場 1R～2R	門司庭球場 SF～F
男子ダブルス	門司庭球場 1R～SF	門司庭球場 F
女子シングルス	/	門司庭球場 リーグ戦
女子ダブルス		門司庭球場 F
門司区新人テニス大会	第1日(6月25日(土))	第2日(6月26日(日))
男子シングルス	門司庭球場 1R～SF	門司庭球場 F
男子ダブルス	/	門司庭球場 リーグ戦
女子シングルス		門司庭球場 リーグ戦
女子ダブルス	門司庭球場 リーグ戦	/

(注)上記の通り予定していますが、天候その他の都合で変更する事もあります。

### ==注意事項==

#### <選手権>

1. 全試合ノーアドバンテージスコアリング方式
2. 男子シングルス・ダブルス／女子ダブルス  
:初戦・決勝戦 3セットマッチ(6-6・7ポイントタイブレーク)※3セット目:10ポイントタイブレーク  
:2回戦(初戦除く)～SF(初戦除く) 8ゲームズプロセット(8-8・7ポイントタイブレーク)
3. 女子シングルス:8ゲームズプロセット(8-8・7ポイントタイブレーク)

#### <新人戦>

4. 男子シングルス:1R～SF:1セットマッチ(6-6・7ポイントタイブレーク・デュース有り)  
決勝戦:8ゲームズプロセット(ノーアドバンテージスコアリング方式)
6. 男子ダブルス／女子シングルス・ダブルス:1セットマッチ(6-6・7ポイントタイブレーク・デュース有り)

#### <共通事項>

7. 試合時間15分前には、本部で受付を済ませて下さい。  
試合進行は全てオーダーオブプレイで行いますので、各自で掲示を確認して下さい。
8. 試合ボール(使用球:DUNLOP FORT YELLOW)は番号の若い方が本部に取りに来て下さい(初戦・決勝戦:NEW BALL)。  
試合終了後は、勝者がスコアとボールを直ちに本部に届けて下さい。
9. 服装はテニスウェア(男子は袖有り/Tシャツ禁止/長ズボン不可)を着用して下さい。  
ウェアの適否はレフェリーが最終判断し、着替え、交換を指示することがあります。  
※北九州市テニス連盟主催の試合ですので、**適正なテニスウェア**の着用をお願いします。
10. 試合は全てセルフジャッジです。特に、新人戦出場の方は、正しい審判が出来るように修得して下さい。
11. 各選手はフットフォールト(規則違反)をしないように注意して下さい。
12. 試合前の練習は、各自サーブ4本のみとします。
13. 雨天の場合、7:30現在で試合の有無を決定しますので、試合会場にて確認して下さい。  
※ 電話によるお問合せは一切受付けておりません。  
天候等の事情により試合が2日間で終わらない場合、予備日に順延されますのでご了承願います。
14. 試合中のけいれんその他の休憩は、原則として認めません。
15. 大会期間中の負傷・事故等については、緊急の場合の応急処置は行いますが、全面的保障は負いかねますので  
ご了承下さい(各自で保険にご加入下さい)。
16. 競技ルールについては、「JTAテニスルールブック2023」に準じて行われます。
17. 本大会の結果は、10月に開催される「北九州市テニス選手権大会」、「北九州市テニス新人王座大会」の資料となります。
18. 各自が出したゴミは、必ず持ち帰るようにして下さい。
19. 駐車場が不備ですので、なるべく公共機関をご利用下さい。

## **第49回門司区テニス選手権大会・第119回門司区新人テニス大会開催にあたってのお願い**

新型コロナウイルス感染対策につきましてはマスクの着用等、行政の対策が緩和されましたので基本的には、規制を行いませんが、以下の事項に関しましては十分ご注意ください。

### **【感染症対策のための留意事項】**

\* 選手の皆さまは「三密の回避」「人と人との距離の確保」「手洗いなどの手指衛生」などの基本的な感染防止対策に努めてください。

### **<一般的な事項>**

- 選手が以下の事項に該当する場合は、参加を見合わせて下さい。
  - ・体調がよくない場合（例：発熱・咳・咽頭痛などの症状がある場合）
  - ・同居家族や身近な知人に感染が疑われる方がいる場合
  - ・過去 7 日以内に政府から入国制限、入国後の観察期間を必要とされている国、地域への渡航又は当該在住者との濃厚接触がある場合
- マスクを持参し、試合を行っていない際や会話をする際は個人の判断でマスクを着脱してください。
- こまめな手洗い、アルコール等による手指消毒を実施してください。
- 他の参加者、主催者スタッフ等との距離をできるだけ 2m以上確保してください
- 大きな声で会話、応援等をしないでください。
- 感染防止のために主催者が決めたその他の措置の順守、主催者の指示に従って下さい。
- 大会終了後 5 日以内に発症した場合は、主催者に速やかに報告してください。

### **<試合中の留意事項>**

- ・対戦相手、パートナーと十分な距離を確保してください。（エンドチェンジ含む）
- ・ベンチ、ネット、審判台、必要なもの以外等に手で触れるのを避けてください。
- ・試合の始めと終わりの挨拶は握手でない方法で行ってください。
- ・タオル、ラケット、用具等の共用はしないでください。
- ・タオルは手が触れる面と顔に触れる面を使い分けるようにしてください。
- ・唾や痰をはくことはしないでください。

### **<その他>**

- ・ 観覧席、更衣室等での 3 密を避けるようにしてください。
- ・ 大会スタッフは最小限で運営しておりますので、ご協力をお願いします。

第49回門司区テニス選手権大会

男子シングルス

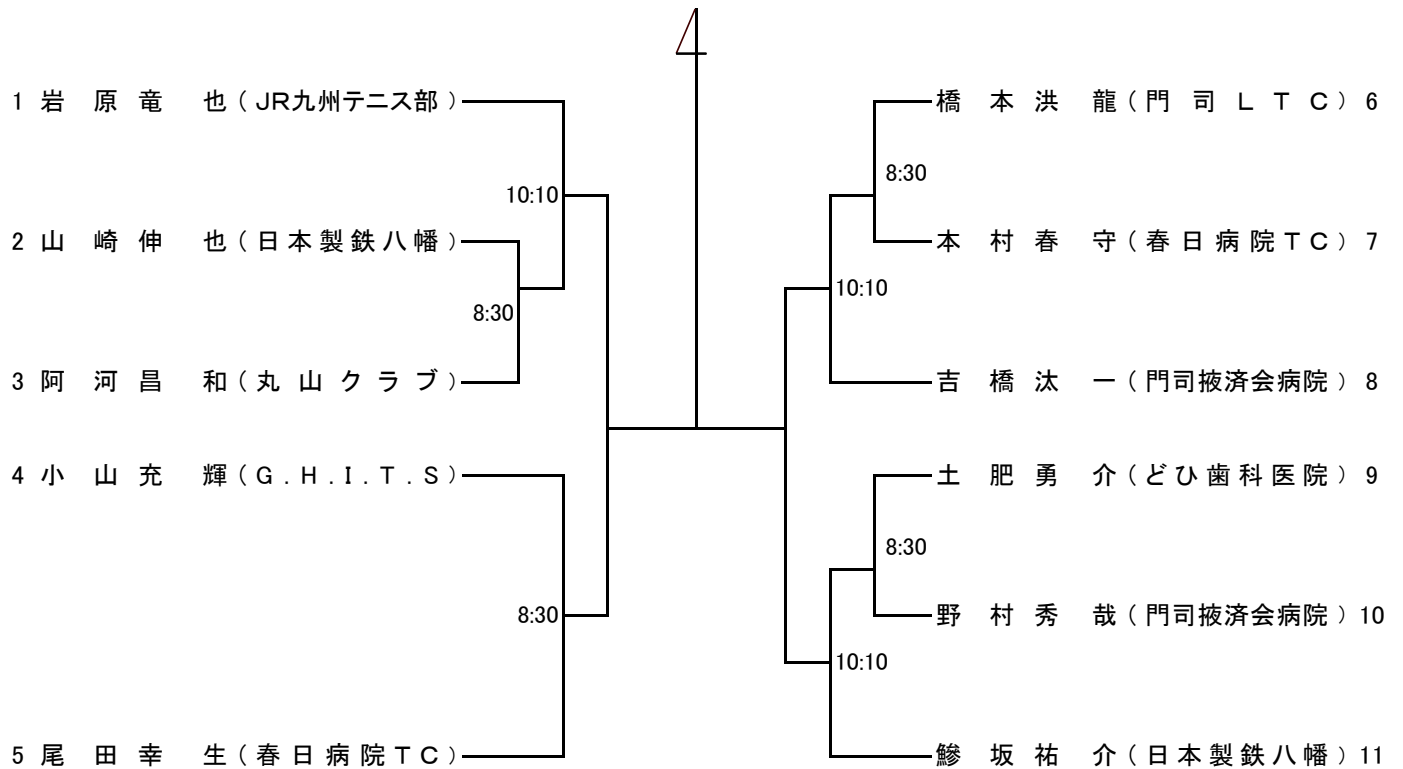

門司庭球場

男子ダブルス

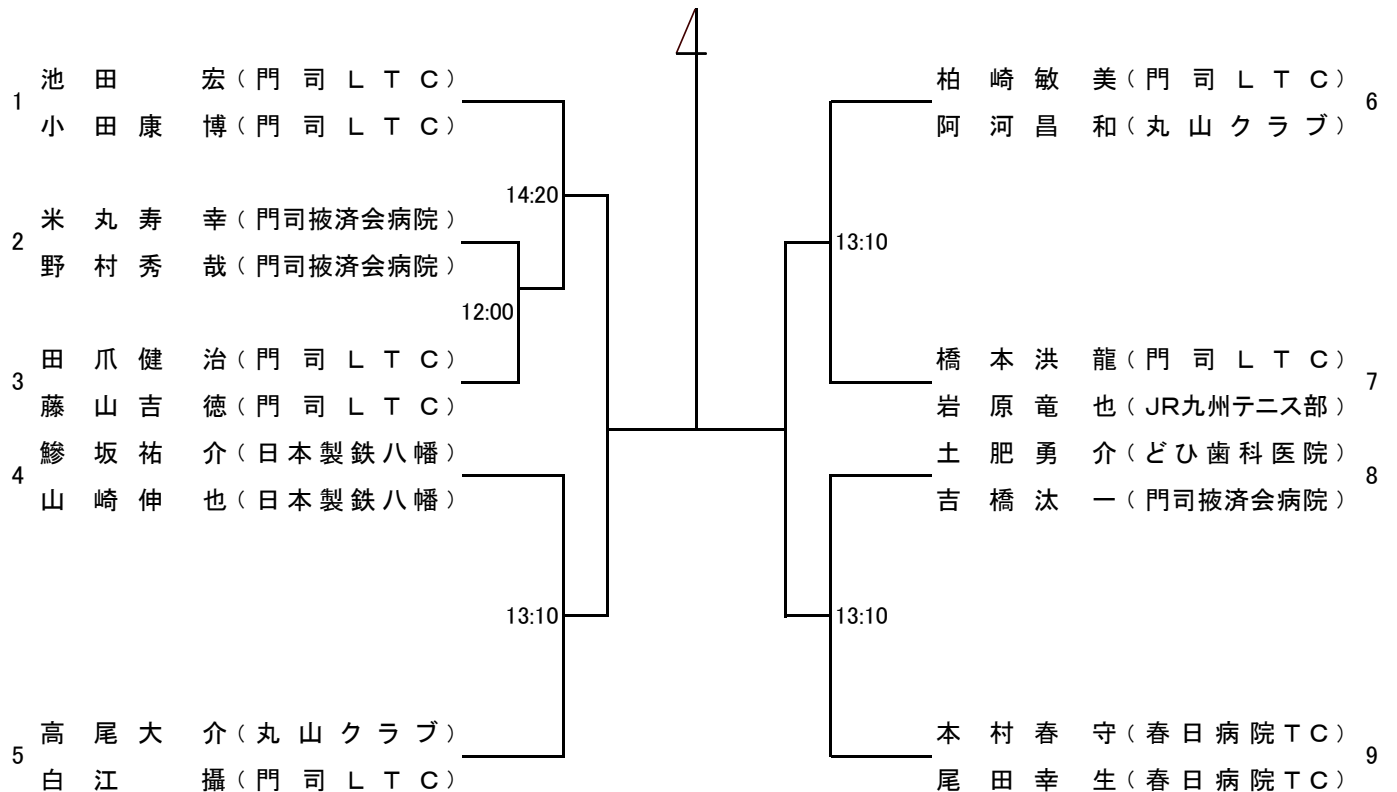

門司庭球場

第49回門司区テニス選手権大会

女子シングルス

6月4日(日)9:00~

		1	2	3	勝敗	順位
1	末次寛子(門司LTC)	/	①	③		
2	種子野弥生(木曜婦人教室)			②		
3	松下太津子(門司LTC)					

門司庭球場

女子ダブルス

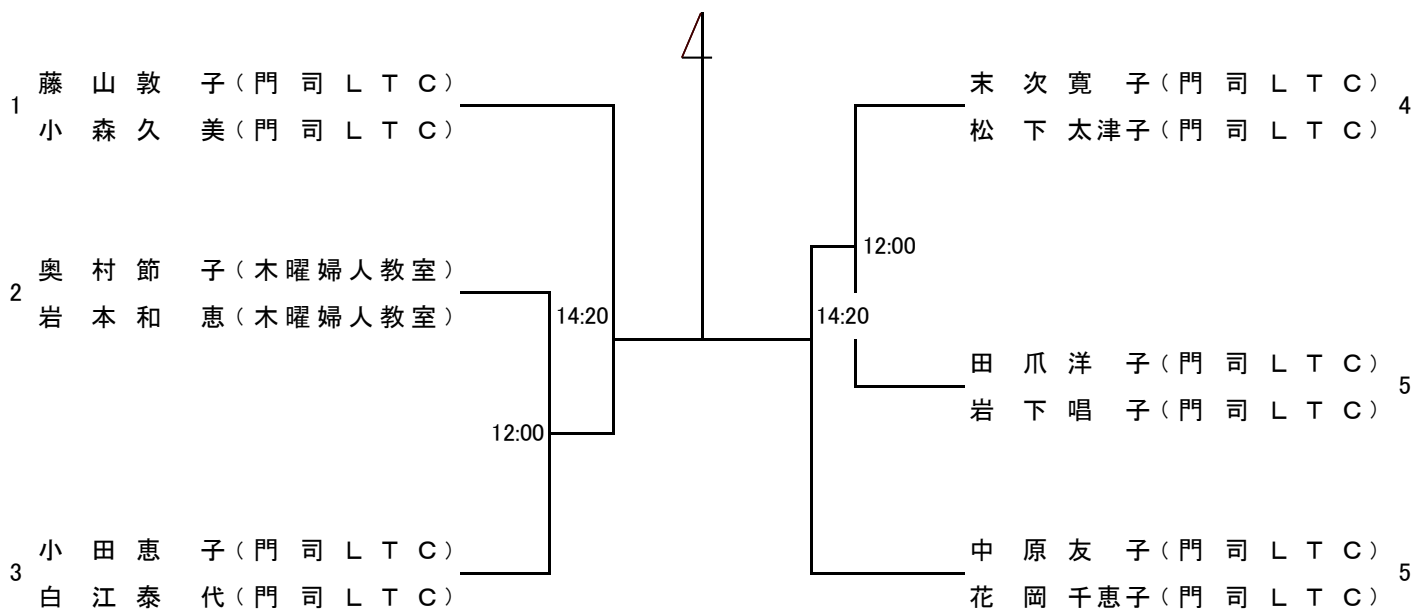

門司庭球場