

<仮ドロー> 第49回門司区テニス選手権大会／第119回門司区新人テニス大会

門司区テニス選手権大会	第1日(6月3日(土))	第2日(6月4日(日))
男子シングルス	門司庭球場 1R～2R	門司庭球場 SF～F
男子ダブルス	門司庭球場 1R～SF	門司庭球場 F
女子シングルス	/	門司庭球場 リーグ戦
女子ダブルス		門司庭球場 F
門司区新人テニス大会	第1日(6月3日(土))	第2日(6月4日(日))
男子シングルス	門司庭球場 1R～SF	門司庭球場 F
男子ダブルス	/	門司庭球場 リーグ戦
女子シングルス		門司庭球場 リーグ戦
女子ダブルス	門司庭球場 リーグ戦	/

(注)上記の通り予定していますが、天候その他の都合で変更する事もあります。

==注意事項==

<選手権>

1. 全試合ノーアドバンテージスコアリング方式
2. 男子シングルス・ダブルス／女子ダブルス
:初戦・決勝戦 3セットマッチ(6-6・7ポイントタイブレーク)※3セット目:10ポイントタイブレーク
:2回戦(初戦除く)～SF(初戦除く) 8ゲームズプロセット(8-8・7ポイントタイブレーク)
3. 女子シングルス:8ゲームズプロセット(8-8・7ポイントタイブレーク)

<新人戦>

4. 男子シングルス 1R～SF:1セットマッチ(6-6・7ポイントタイブレーク・デュース有り)
決勝戦 8ゲームズプロセット(ノーアドバンテージスコアリング方式)
5. 男子ダブルス／女子シングルス・ダブルス:1セットマッチ(6-6・7ポイントタイブレーク・デュース有り)

<共通事項>

6. 試合時間15分前には、本部で受付を済ませて下さい。
試合進行は全てオーダーオペレイで行いますので、各自で掲示を確認して下さい。
7. 試合ボールは(使用球:DUNLOP FORT YELLOW)番号の若い方が本部に取りに来て下さい(初戦・決勝戦:MEW BALL)。
試合終了後は、勝者がスコアとボールを直ちに本部に届けて下さい。
8. 服装はテニスウェア(男子は袖有り/Tシャツ禁止/長ズボン不可)を着用して下さい。
ウェアの適否はレフェリーが最終判断し、着替え、交換を指示することがあります。
※北九州市テニス連盟主催の試合ですので、**適正なテニスウェア**の着用をお願いします。
9. 試合は全てセルフジャッジです。特に、新人戦出場の方は、正しい審判が出来るように修得して下さい。
10. 試合前の練習は、各自サーブ4本のみとします。
11. 各選手はフットフォールト(規則違反)をしないように注意して下さい。
12. 雨天の場合、7:30現在で試合の有無を決定しますので、試合会場にて確認して下さい。
※ 電話によるお問合せは一切受付けておりません。
天候等の事情により試合が2日間で終わらない場合、予備日に順延されますのでご了承願います。
13. 試合中のけいれんその他の休憩は、原則として認めません。
14. 大会期間中の負傷・事故等については、緊急の場合の応急処置は行いますが、全面的保障は負いかねますので
ご了承下さい(各自で保険にご加入下さい)。
15. 競技ルールについては、「JTAテニスルールブック2023」に準じて行われます。
16. 本大会の結果は、10月に開催される「北九州市テニス選手権大会」、「北九州市テニス新人王座大会」の資料となります。
17. 各自が出したゴミは、必ず持ち帰るようにして下さい。
18. 駐車場が不備ですので、なるべく公共機関をご利用下さい。

第49回門司区テニス選手権大会

男子シングルス

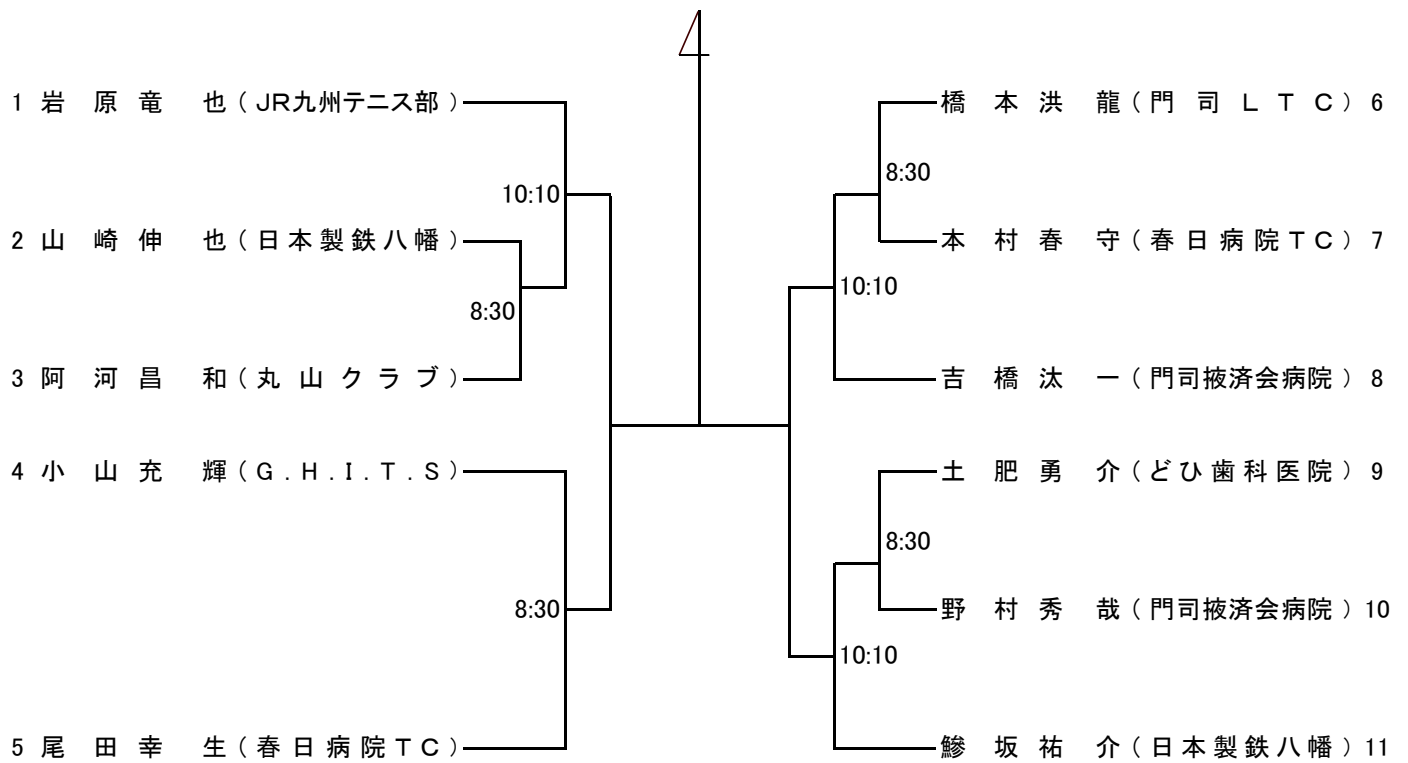

門司庭球場

男子ダブルス

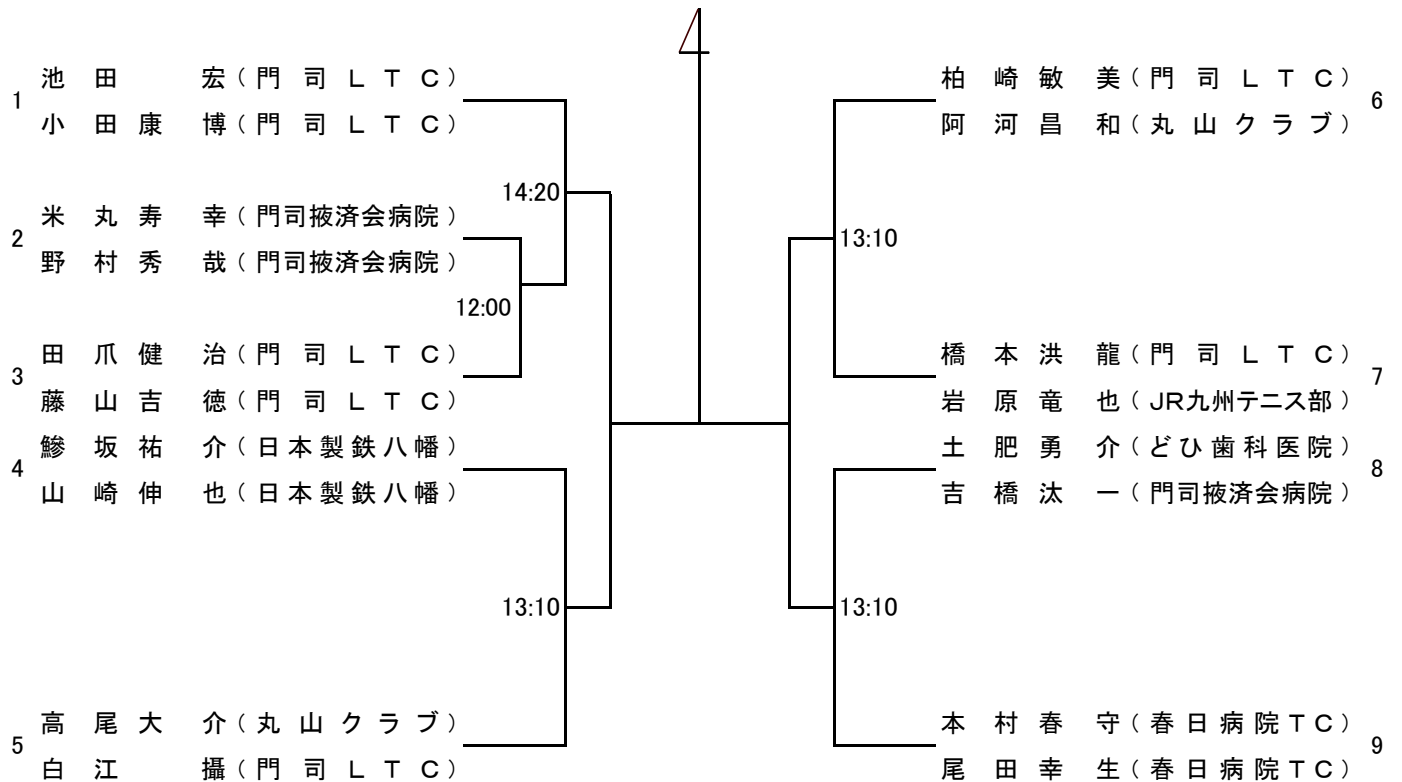

門司庭球場

第49回門司区テニス選手権大会

女子シングルス

6月4日(日)9:00~

		1	2	3	勝敗	順位
1	末次寛子(門司LTC)		①	③		
2	種子野弥生(木曜婦人教室)			②		
3	松下太津子(門司LTC)					

門司庭球場

女子ダブルス

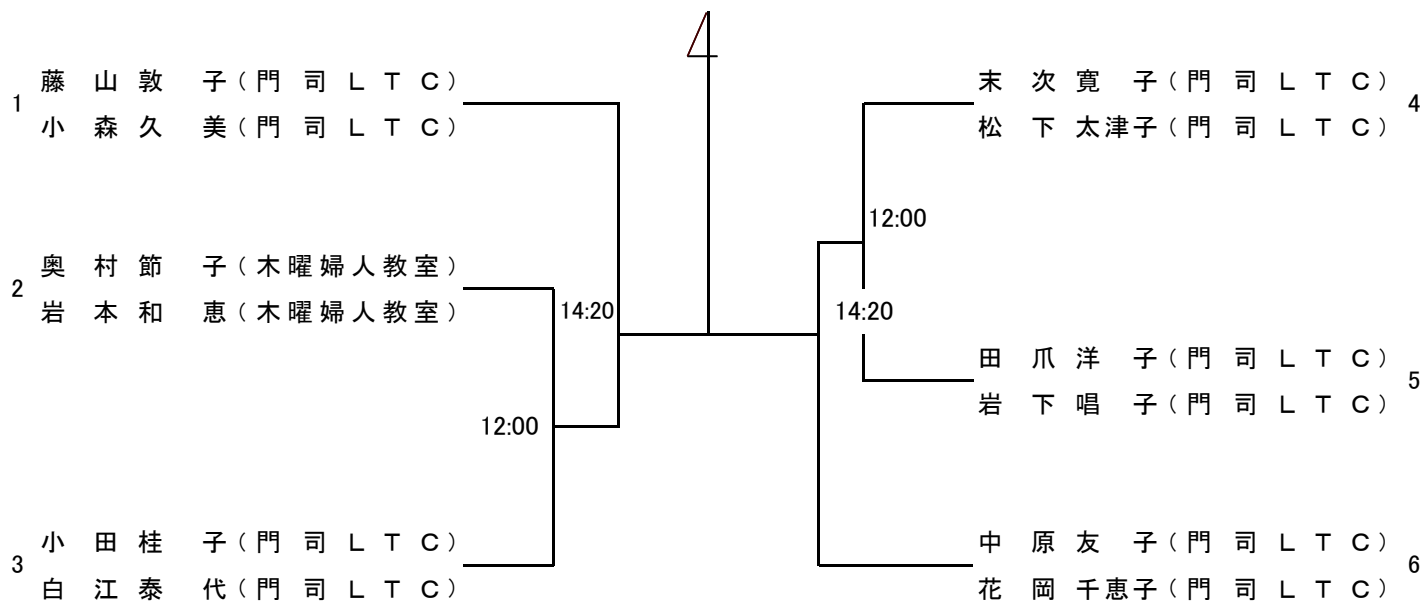

門司庭球場