

【予選リーグ】

8:30 ~ 1対2 1対3 2対3

予選リーグ A

No.	名 前	所 属	1	2	3	勝敗	順位
1	秋葉 裕美 小柳 玲子	グランディールT.C hurai.T.S		6 1	6 2	2-0	1
2	原田 敬二 原田 互	門司LTC 門司LTC	1 6		3 6	0-2	3
3	小ヶ倉 健 鈴木 勝義	丸山クラブ 門司LTC	2 6	6 3		1-1	2

8:30 ~ 4対5 4対6 5対6

予選リーグ B

No.	名 前	所 属	4	5	6	勝敗	順位
4	大野 廣 野田 信次	ランチタイム ランチタイム		6 0	6 1	2-0	1
5	圓藤 正幸 渡辺 淑治	門司LTC 遠賀クラブ	0 5		4 6	0-2	3
6	山口 光廣 永野 孝	小倉LTC ランチタイム	1 6	6 4		1-1	2

8:30 ~ 7対8 7対9 8対9

予選リーグ C

No.	名 前	所 属	7	8	9	勝敗	順位
7	西村 のり子 小林 八重	北九州テニス倶楽部 北九州テニス倶楽部		6 0	6 3	2-0	1
8	藤山 吉徳 奥中 純一	門司LTC 門司LTC	0 6		5 6	0-2	3
9	阿河 昌和 宮岡 誠二	丸山クラブ 丸山クラブ	3 6	6 5		1-1	2

8:30 ~ 10対11 10対12 11対12

予選リーグ D

No.	名 前	所 属	10	11	12	勝敗	順位
10	玉井 一美 安藤 正憲	小倉LTC 小倉LTC		6 0	6 1	2-0	1
11	川谷 圭次郎 岩下 唱子	門司LTC 門司LTC	0 6		0 6	0-2	3
12	瀧本 友香 水ノ江恵美子	フリー フリー	1 6	6 0		1-1	2

9:00 ~ 13対14 13対15 14対15

予選リーグ E

No.	名 前	所 属	13	14	15	勝敗	順位
13	馬場 正道 中原 一穂	小倉LTC 小倉LTC		6 4	6 1	2-0	1
14	横井 利明 横井 磯美	門司LTC 田川TC	4 6		6 4	1-1	2
15	本河 隆明 西 由生子	日本製鉄 オンザロード	1 6	4 6		0-2	3

【予選リーグ】

9:00 ~ 16対17 16対18 17対18

予選リーグ F

No.	名 前	所 属	16	17	18	勝敗	順位
16	松下 陽年	JR九州テニス部		6 0	3 6	1-1	2
	椛山 洋文	フリー					
17	林 寛次郎	フリー	0 6		0 6	0-2	3
	駒井 美久仁	門司LTC					
18	小森 久美	門司LTC	6 3	6 0		2-0	1
	向野 晴美	テニスDIVO					

9:00 ~ 19対20 19対21 20対21

予選リーグ G

No.	名 前	所 属	19	20	21	勝敗	順位
19	池田 宏	門司LTC		6 3	1 6	1-1	2
	池田 久恵	門司LTC					
20	花岡 千恵子	門司LTC	3 6		0 6	0-2	3
	中原 友子	門司LTC					
21	馬場 義則	戸畑エーステニスクラブ	6 1	6 0		2-0	1
	藤嶋 幸一	月曜倶楽部					

9:00 ~ 22対23 22対24 23対24

予選リーグ H

No.	名 前	所 属	22	23	24	勝敗	順位
22	藤山 敦子	門司LTC		6 1	6 2	2-0	1
	上田 享子	門司LTC					
23	奥村 眞	三萩野クラブ	1 6		6 0	1-1	2
	奥村 節子	門司婦人教室					
24	宮崎 悟	門司LTC	2 6	0 6		0-2	3
	油谷 豊美	門司LTC					

9:30 ~ 25対26 27対28 25対27 26対28

予選リーグ I

※赤色表記はメンバーを変更して出場

No.	名 前	所 属	25	26	27	28	勝敗	順位
25	福田 正一	KTS		6 1	6 0		2-0	2
	野畑 恵子	日本製鉄						
26	田爪 健治	門司LTC	1 6			2 6	0-2	3
	田爪 洋子	門司LTC						
27	川田 洋子	フリー	0 6			0 6	0-2	4
	永谷 啓一郎	フリー						
28	井村 栄記	穴生クラブ		6 2	6 0		2-0	1
	榎 清一	JR九州テニス部						

※合計年齢の高い方が上位トーナメントへ

【決勝トーナメント】

<1位 トーナメント>

⑨大野・野田 6 4

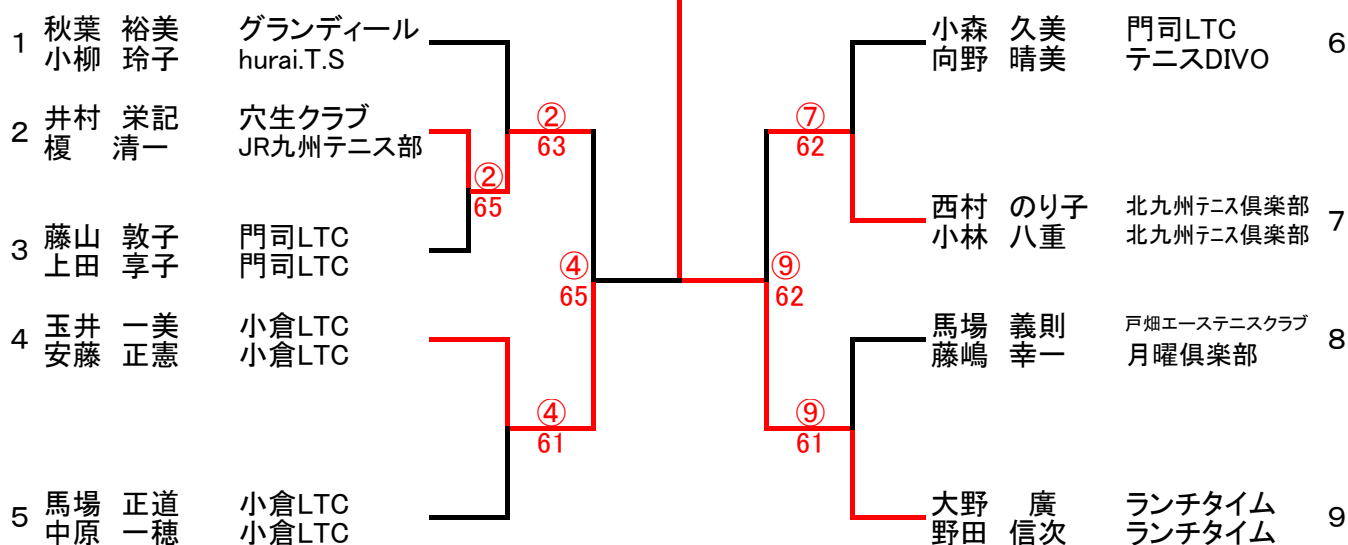

<2位 トーナメント>

②福田・野畑 6 2

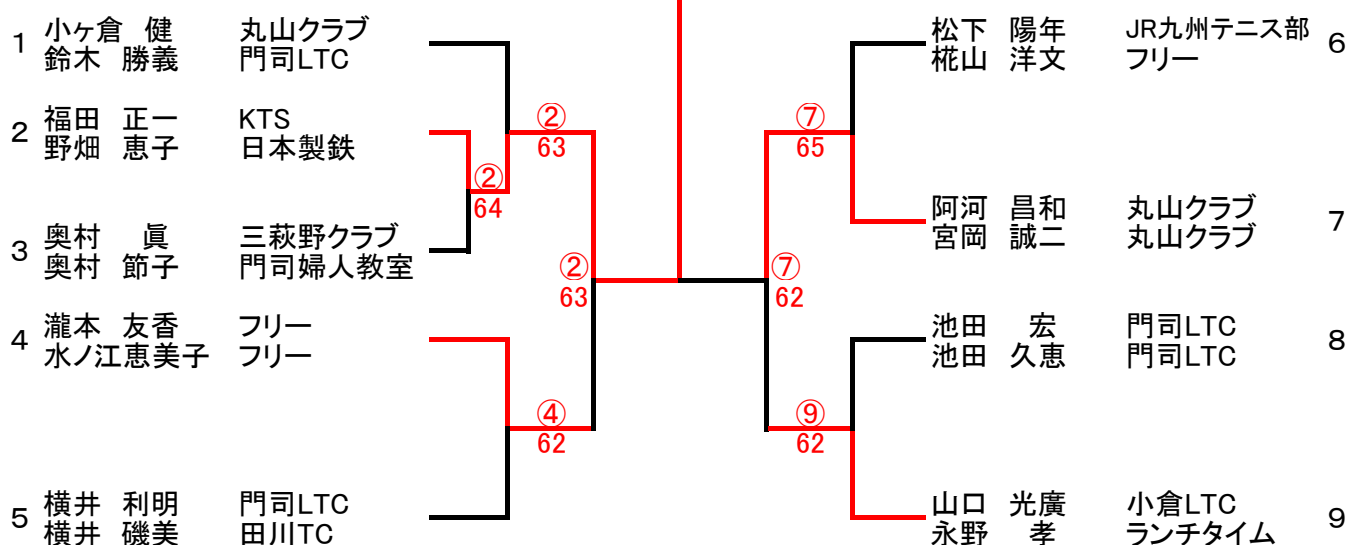

<3・4位 トーナメント>

⑦藤山・奥中 6 2

