

令和6年度

第44回 北九州ジュニア年令別テニス選手権大会

主 催 北九州市テニス連盟
共 催 北九州市
後 援 北九州市教育委員会、(公財)北九州市スポーツ協会
主 管 北九州市テニス連盟
期 日 令和6年3月9日(土)、10日(日)、20日(祝水)
(予備日3月24日(日))
場 所 市立三萩野庭球場、香月中央庭球場

大会役員

大会会長 中島 隆徳
大会副会長 浅尾 司 柁山 幸志郎
ディレクター 浦部 好富
レフェリー 首藤 浩文
コ・レフェリー 井上 恒夫 岩見 一広 浦郷 隆
小林 信幸 竹ノ脇 直美 中田 成二
松本 早苗 森光 真澄
総務 田中 義之

第44回北九州ジュニア年令別テニス選手権大会 日程

日程 会場 種 目	第1日目	第2日目	第3日目	予備日
	3/9(土)	3/10(日)	3/20(祝水)	3/24(日)
	三萩野 香月中央	三萩野	三萩野	三萩野
男子18才以下	1R～3R (三)	4R～QF (三)	SF～F	
男子16才以下		1R～QF (三)	SF～F	
男子14才以下	1R～F (三)			
男子12才以下		1R～F (三)		
女子18才以下	1R～3R (香)	4R、QF (三)	SF～F	
女子16才以下		1R～F (三)		
女子14才以下	1R～F (三)			
女子12才以下		1R～F (三)		

(三) : 三萩野 (香) : 香月中央

【注意事項】

- 1 参加者は自分の試合の開始予定時間の**10分前までに必ず**大会本部に出席を届けてください。
- 2 全試合セルフジャッジで行います（サーブをする側の選手が相手に聞こえる大きな声でコールする）。
- 3 試合はオーダーオブプレー（コート割試合順序）で行い、ドロース数が多い男女18才以下はドロースの1/2ずつをそれぞれ3Rまで行う運営をします。
次の試合に表示されたら、番号の若い方の選手は本部で試合球を受け取り、試合をする予定のコートの後ろでウォーミングアップしながら待機し、前の試合が終了したら速やかにコートに入ってください。
- 4 試合方法は次の通りです。
 - ・全試合1セットマッチ（セミアドバンテージ方式(ジュースは1回のみ)、6-6、7ポイントタイブレーク）とします。
 - ・全試合セットブレーク方式（3ゲームを終わるまではエンドチェンジの休憩はできない）を採用します。
 - ・**雨天及びその他の事情で試合形式を変更する場合があります。**
- 5 試合前の練習はサーブ4本のみとします。
- 6 ボールは1回戦と初戦の2回戦および決勝戦のみニューボール、その他の試合はセットボールとします。
- 7 試合終了後、勝者は必ずスコアとボールを本部に届けて下さい。
- 8 服装はテニスウェア（シャツ、ショーツ、スカートで男子は袖あり。Tシャツは禁止）を着用し、必ずテニスシューズを着用してください。
- 9 駐車場や公園通路での練習は禁止します（通行者に危険を及ぼすため）。
- 10 雨天の場合はコートに行って確認してください。電話による問い合わせはお断りします。
- 11 負傷、事故については応急処置のみとします。
- 12 各人の持ち物は自分で管理してください。大会本部は責任をもてません。
- 13 各人のゴミは各人で持ち帰ってください（同行の方も十分ご注意ください）。
- 14 各団体の参加人数に応じてセットボールをお渡ししますので、責任者を決めて必ず受取ってください。

朝、皆さんが来た時と同じ状態にして帰りましょう！

北九州ジュニア年令別テニス大会

男子18才以下 (1/4)

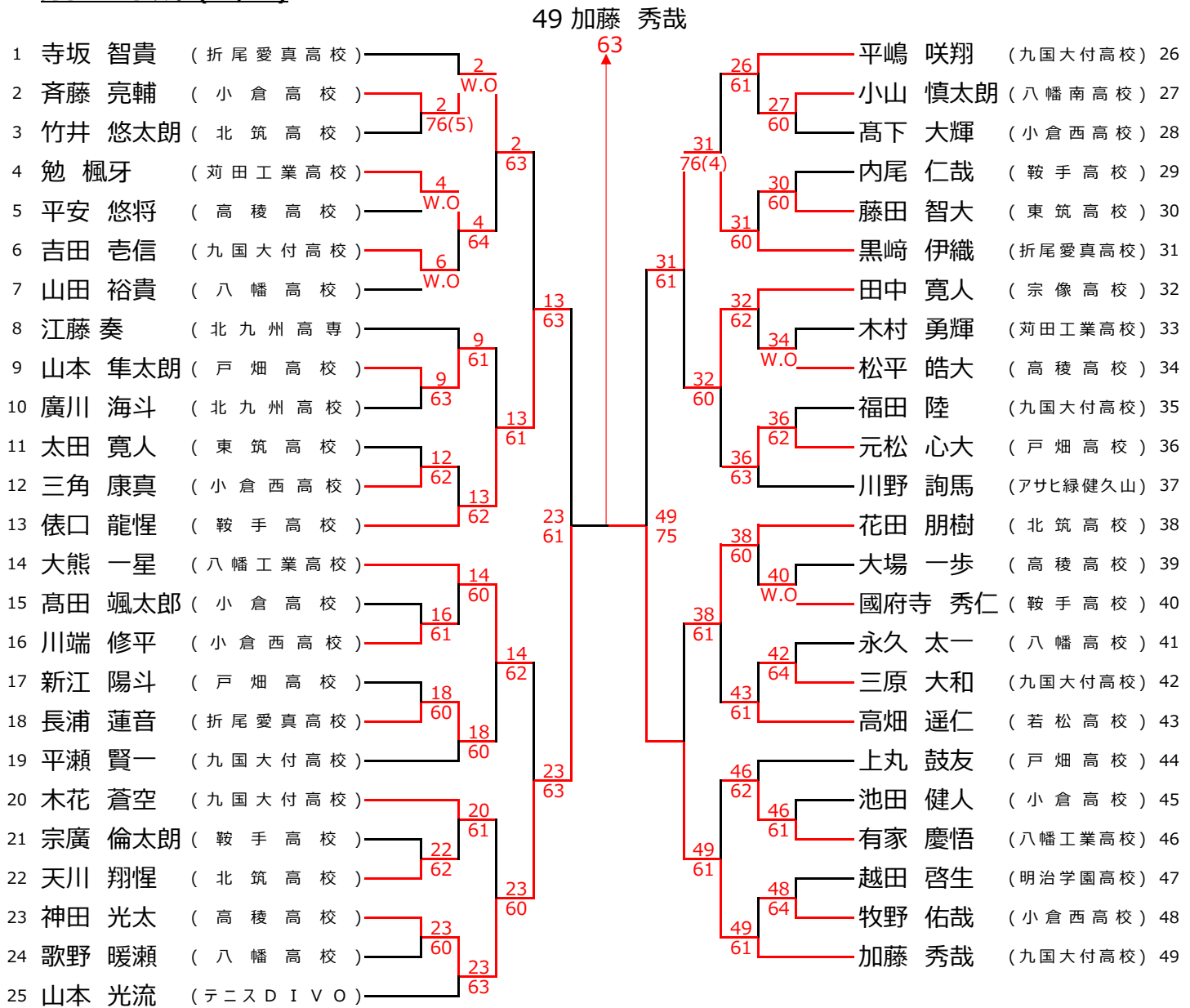

男子18才以下 (2 / 4)

50 加来 涼馬

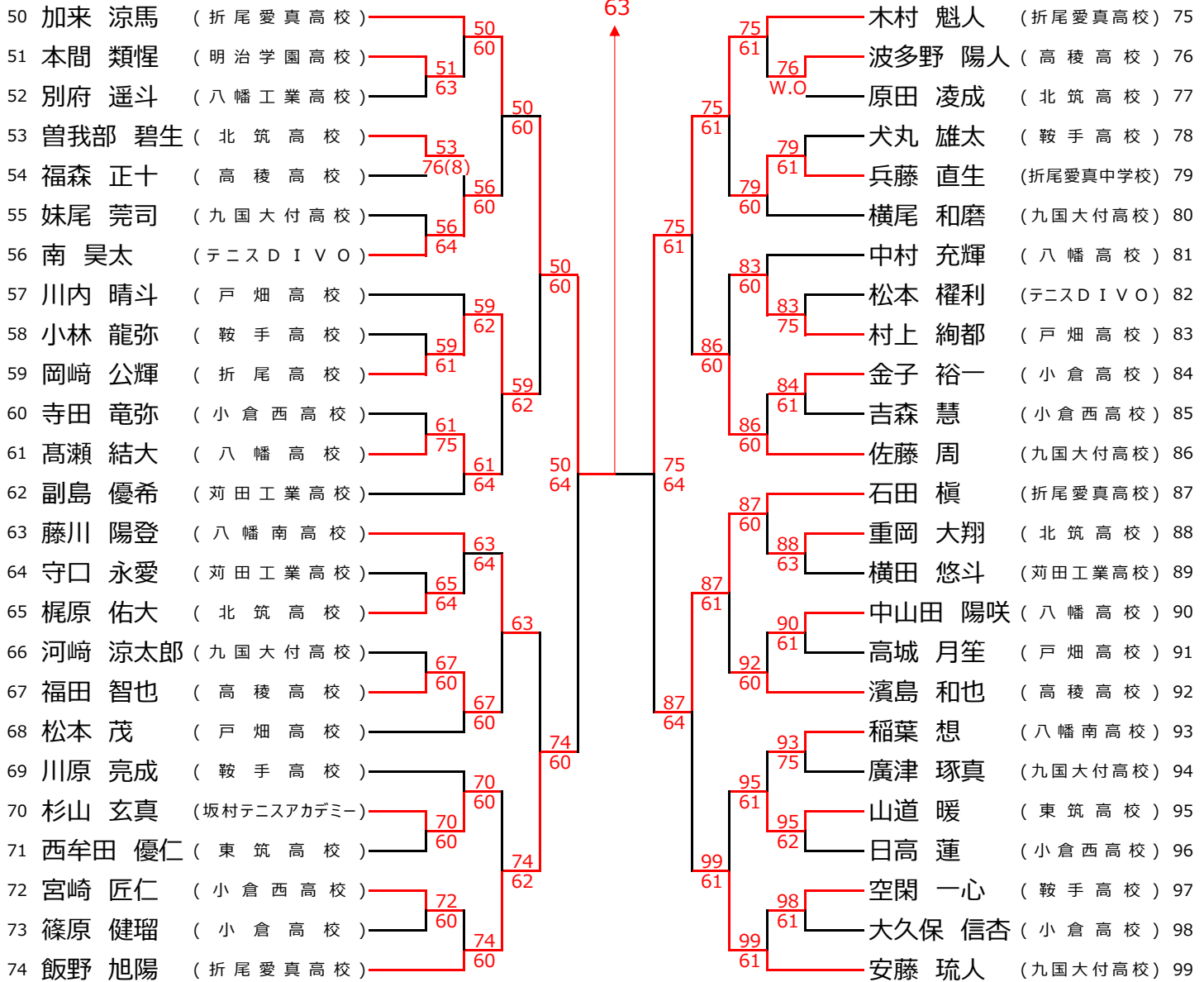

男子18才以下 (3 / 4)

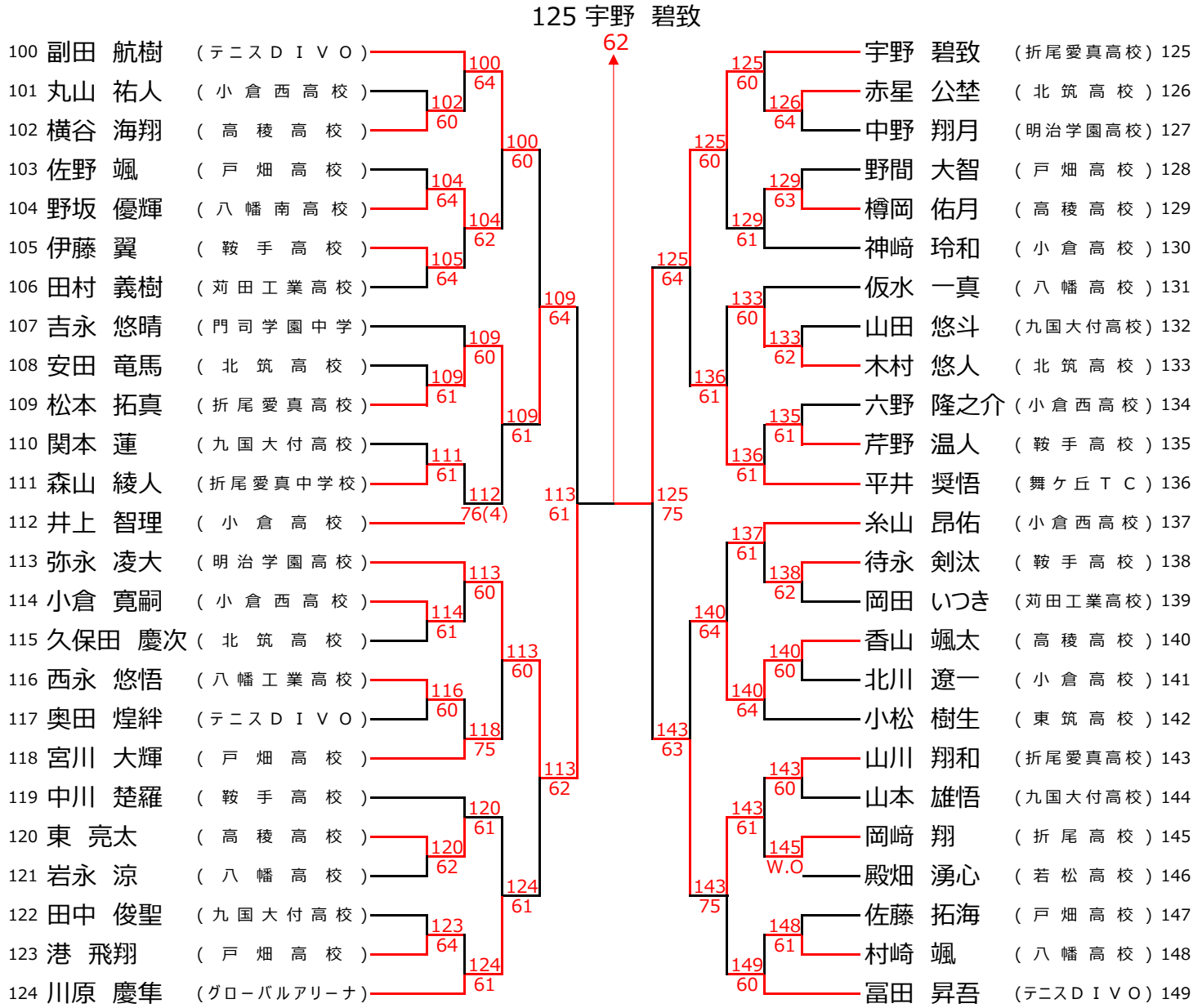

男子18才以下(4/4)

150 山口 奏音

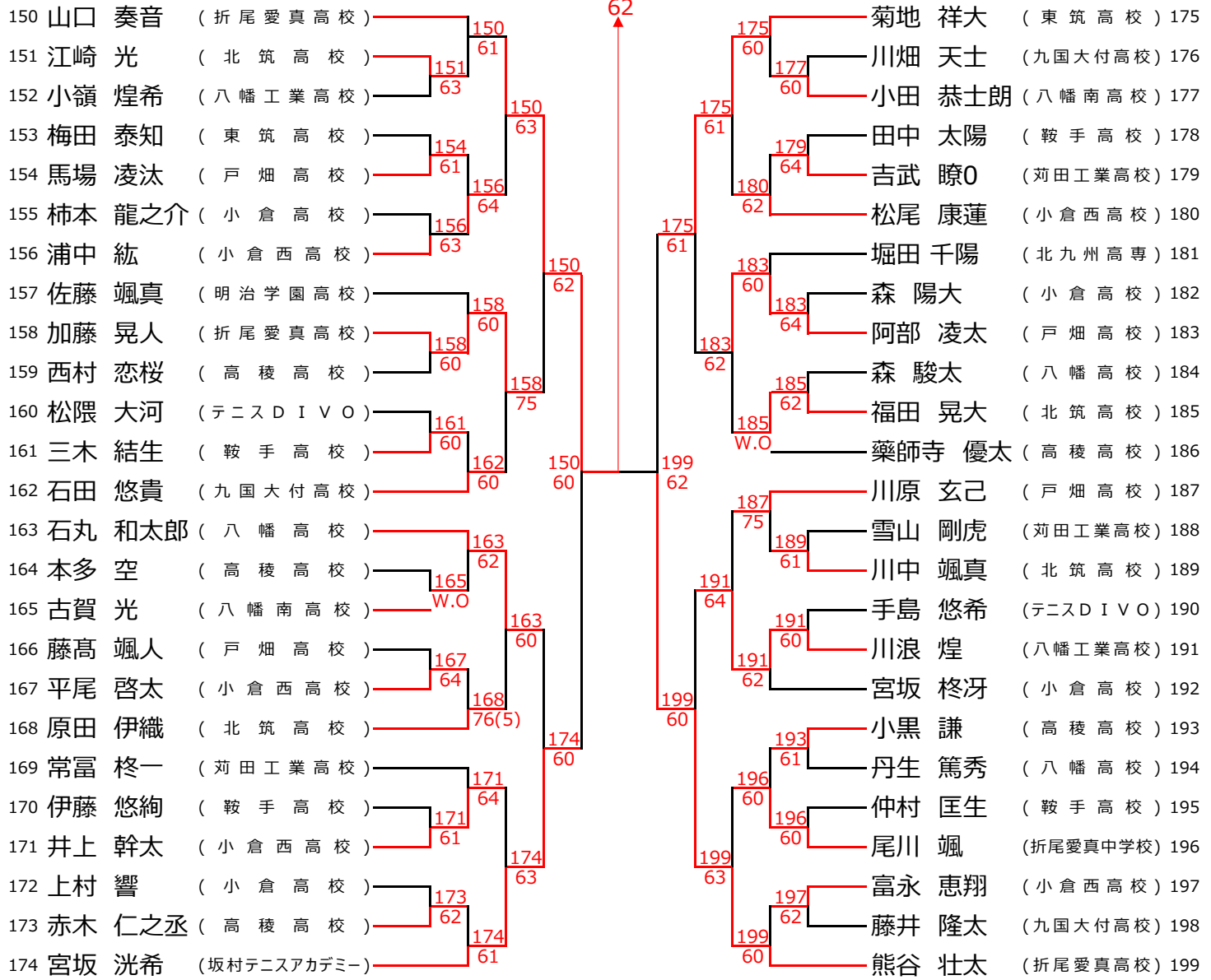

北九州ジュニア年令別テニス大会

女子18才以下 (1 / 2)

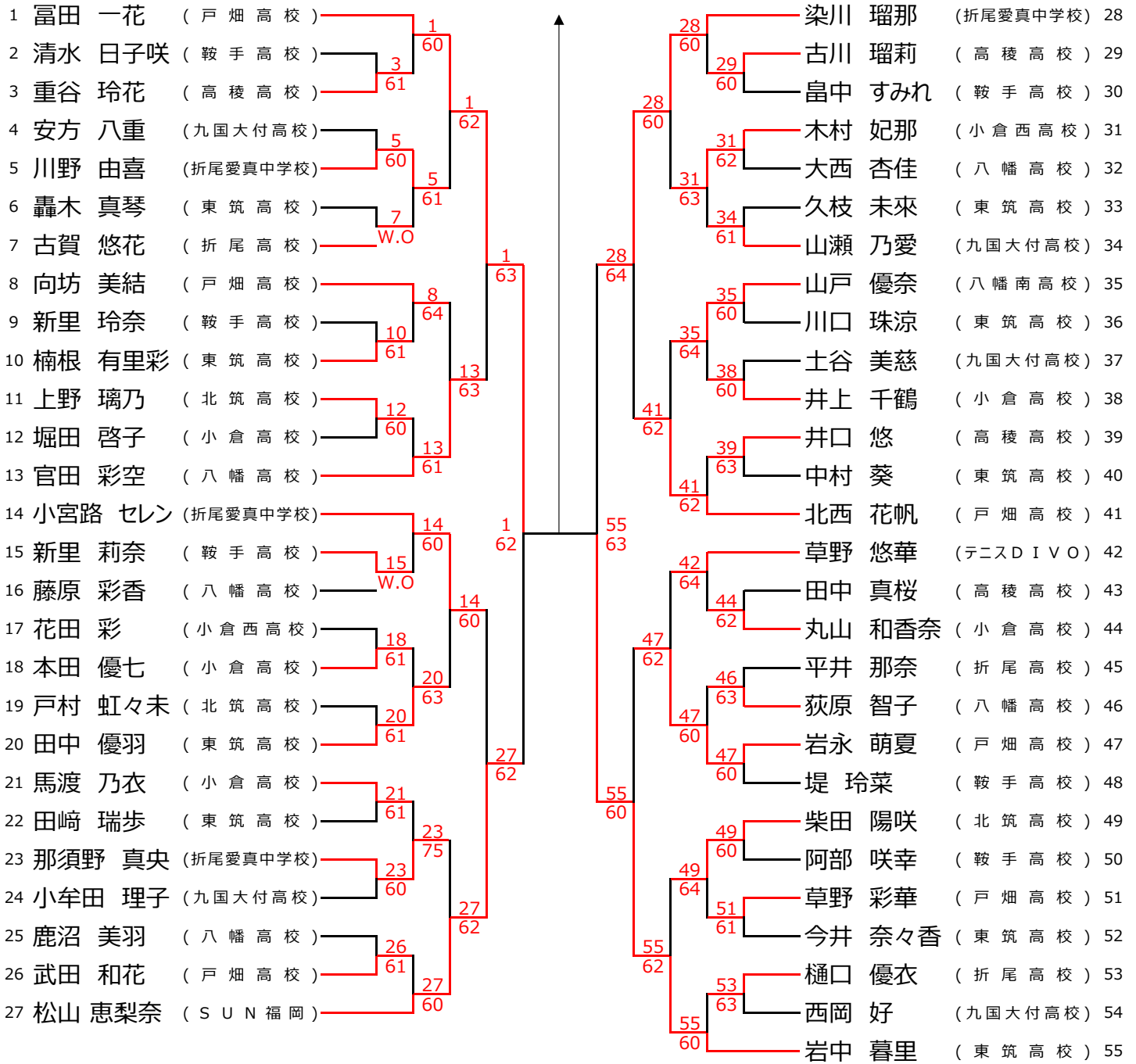

女子18才以下 (2 / 2)

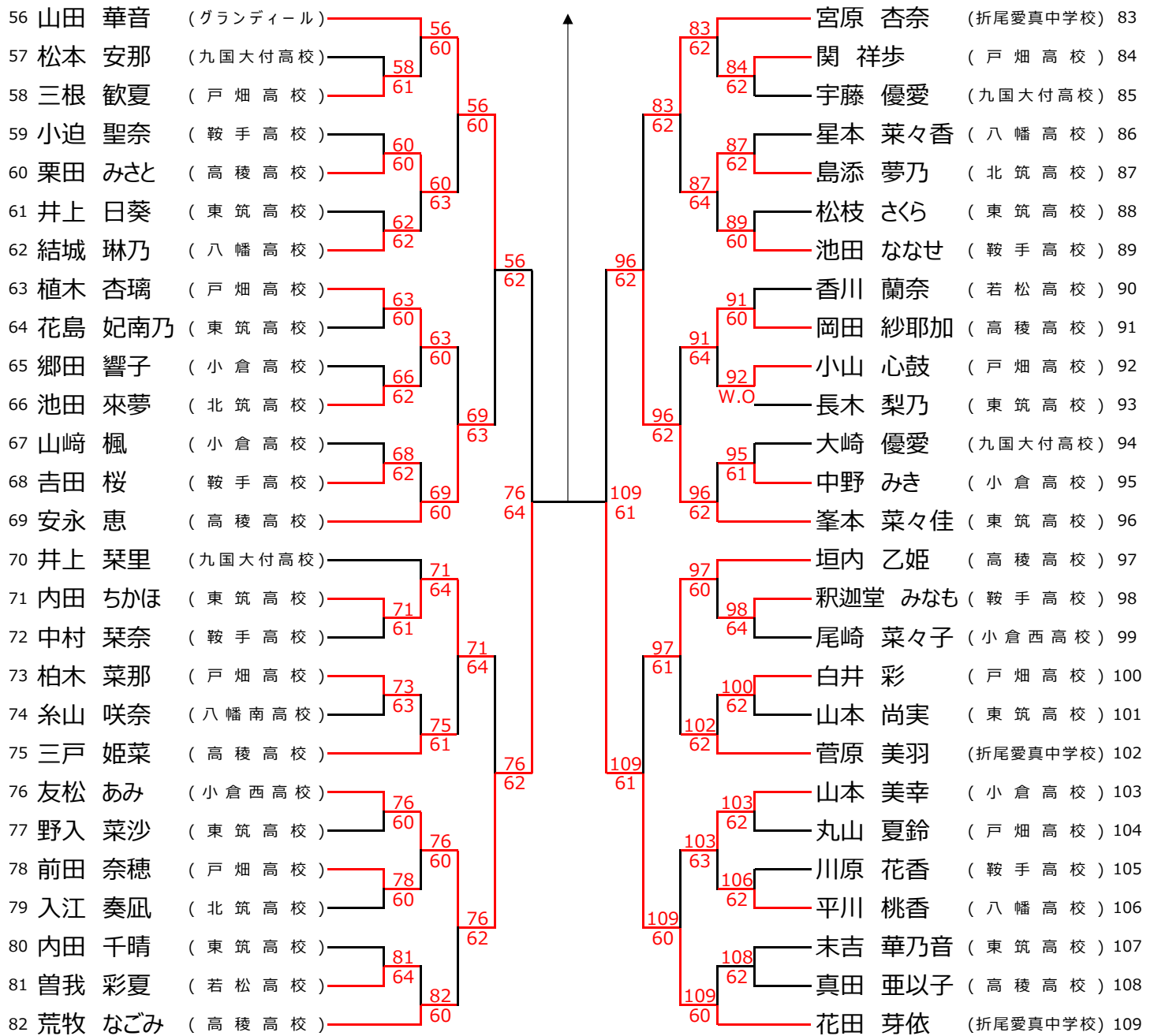

北九州ジュニア年令別テニス大会

男子14才以下

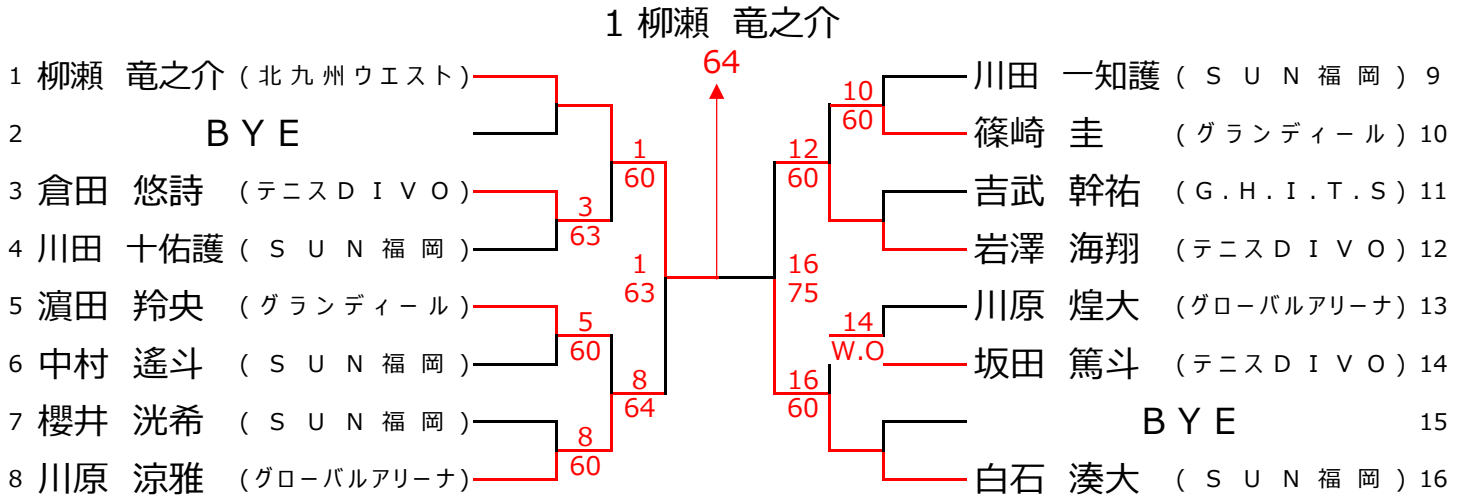

女子14才以下

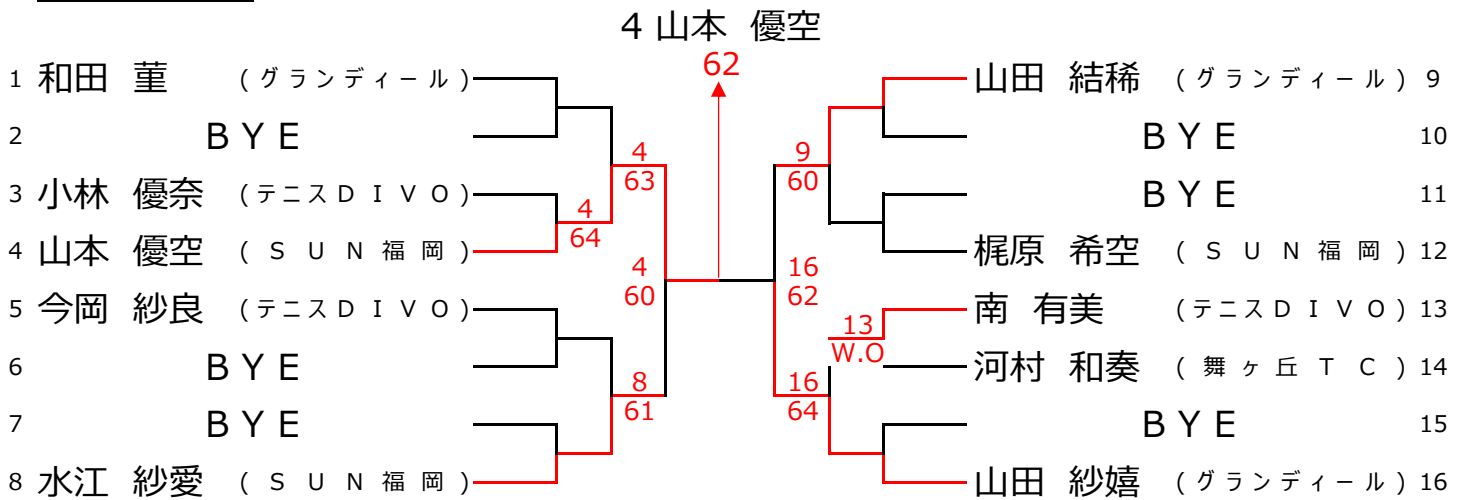

北九州ジュニア年令別テニス大会

男子16才以下

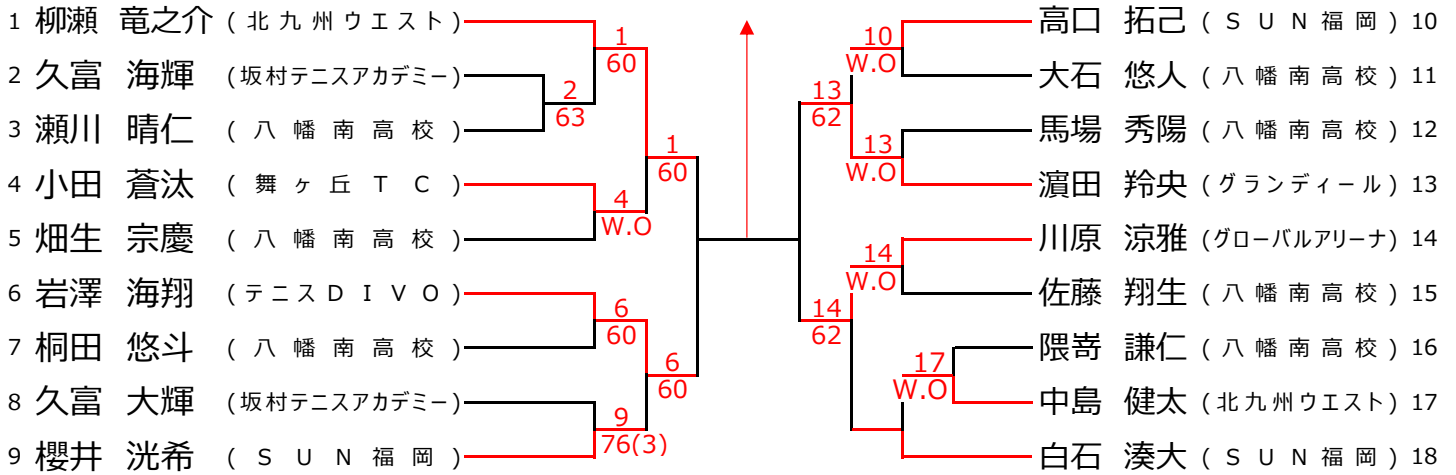

北九州ジュニア年令別テニス選手権大会

男子12才以下

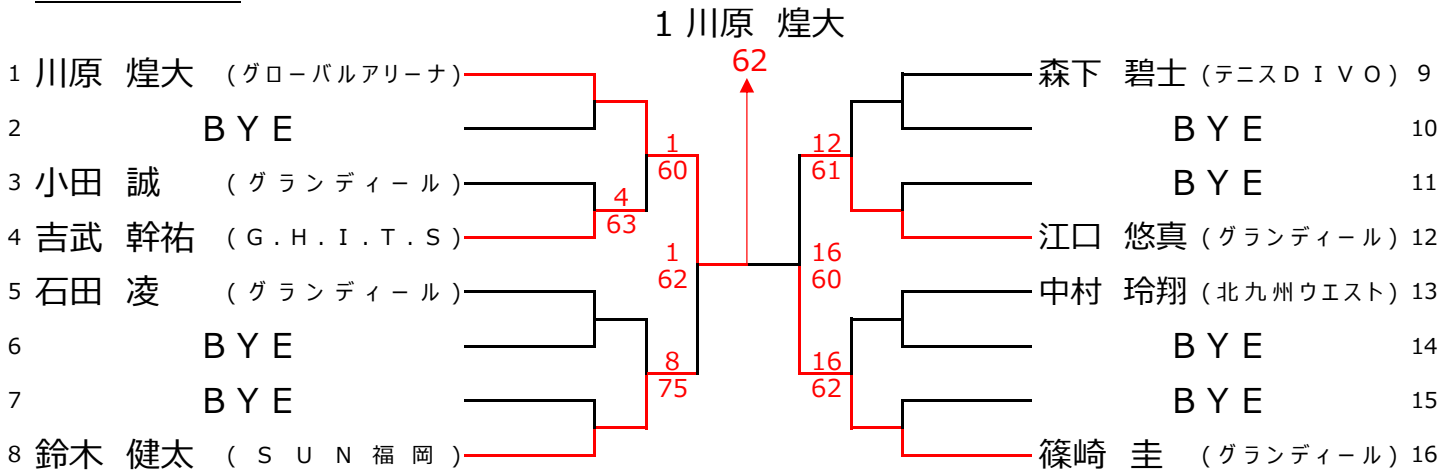

北九州ジュニア年令別テニス選手権大会

女子16才以下

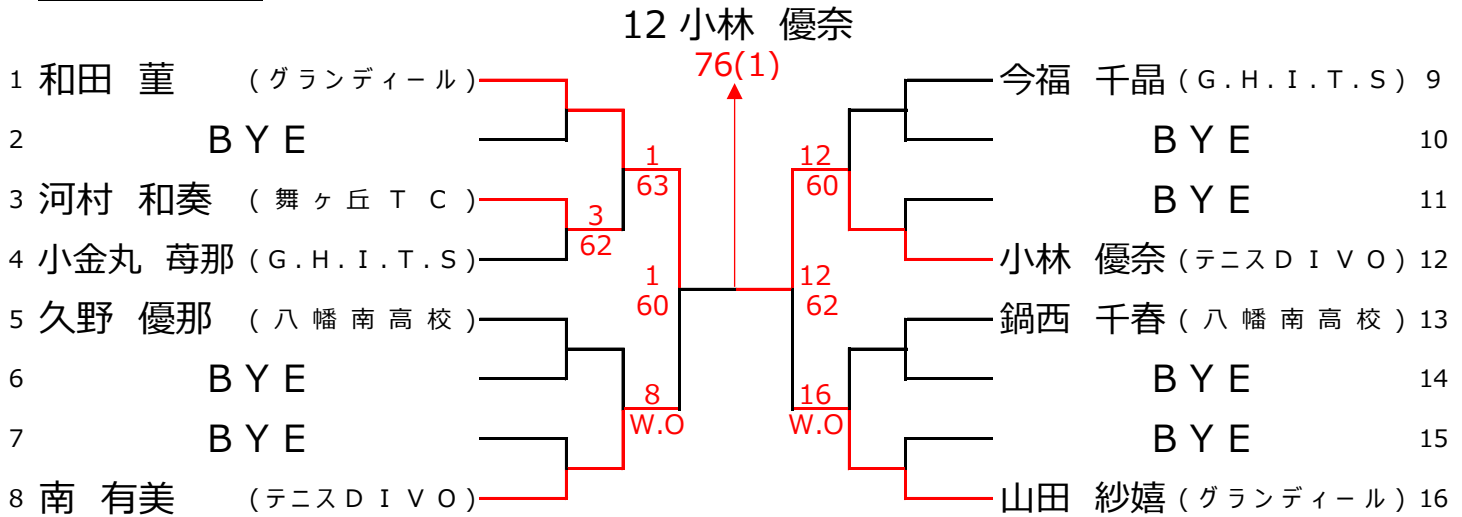

女子12才以下

